

## Produktdatenblatt SUBLINE 700-U Level

Art. Nr. 523456

### Vorteil

---



- Unterbaubecken für gestalterisch hohe Ansprüche
- Zeitlos elegante, geradlinige Beckenform
- 2 in 1: Komfort und Funktion auf 2 Ebenen
- Mit integrierter Funktionsebene zum Abstellen und Abtrocknen
- Auf die Funktionsebene abgestimmter Multifunktionskorb aus Edelstahl
- Hochwertige Ausstattung mit Überlauf C-overflow und Ablaufsystem InFino - elegant integriert und besonders pflegeleicht
- Vielseitiges Zubehör optional erhältlich

### Farben

---



#### Verfügbare Farben

schwarz  
anthrazit  
felsgrau  
vulkangrau  
weiß  
softweiß  
tartufo  
cafe

SILGRANIT weiß

## Planungshinweise

---

- Radius der Aussparung: 10 mm
- Ausschnitt-Daten für alle Einbauverfahren finden Sie in unserem Internet-Download

## Lieferumfang

---

- Multifunktionskorb aus Edelstahl
- Ablaufgarnitur mit Raumsparrohr
- 3 ½" InFino-Korbventil
- Befestigungsset

223297 - Multifunktionskorb

## Details

---

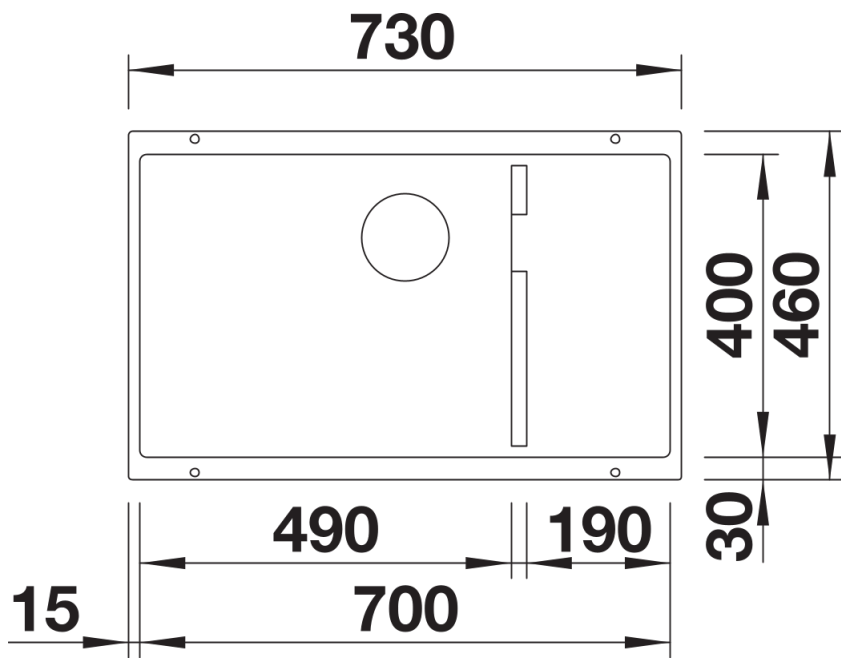

Aufsicht

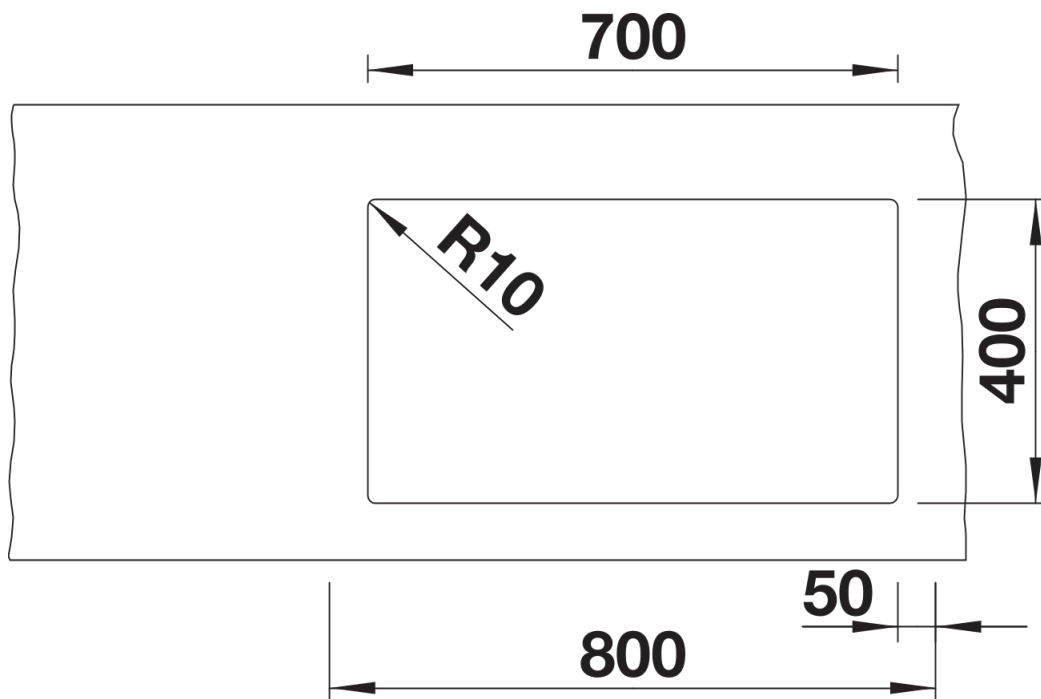

Ausschnitt

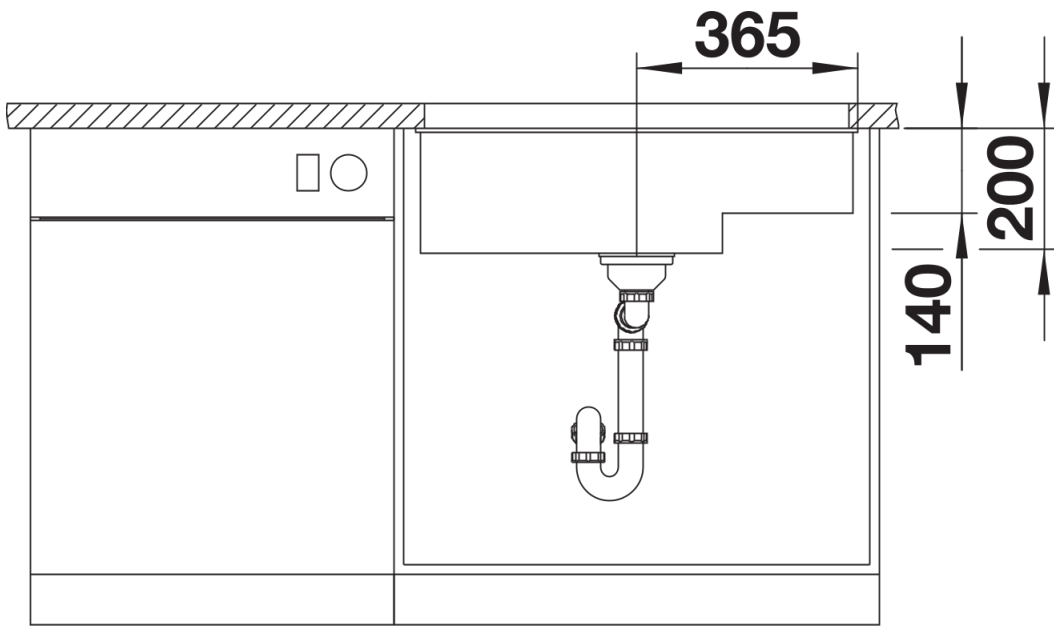

Frontansicht

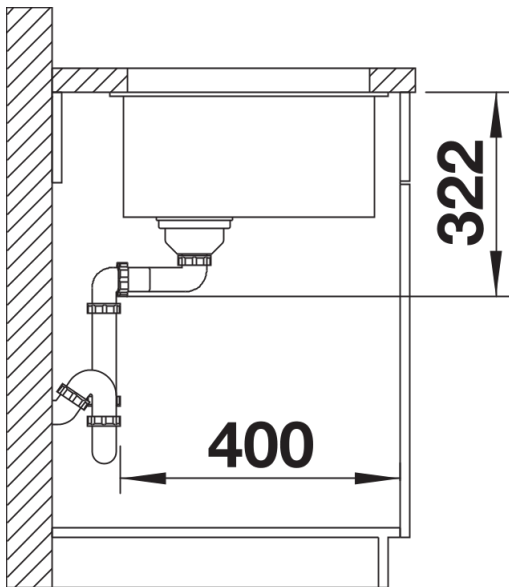

Seitenansicht