

Product information sheet SUBLINE 700-U Level

Item no. 523452

Benefit



- Fregadero bajo encimera para satisfacer las exigencias más elevadas en cuanto a diseño
- Diseño de la cubeta elegante, atemporal y con contorno
- 2 en 1: dos cubetas, un panel divisorio y un solo procedimiento de montaje
- Con funciones integradas para depósito y desagüe
- Cesta multifuncional de acero inoxidable que encaja perfectamente con el nivel de funcionalidad
- Acabados de gran calidad como C-overflow y el sistema de desagüe InFino integrados de forma elegante y fáciles de mantener
- Accesorios versátiles opcionales disponibles

Colours



Available colours

negro
antracita
gris roca
gris volcán
blanco
blanco suave
tartufo
café

SILGRANIT antracita

Planning information

- Radios: 10 mm

Scope of supply

- Cubeta multifuncional de acero inoxidable
- juego de válvulas con tubería salva-espacio
- tapón filtro InFino de 3 ½"
- material de fijación

223297 - Escurridor multifuncional en acero inoxidable

Details

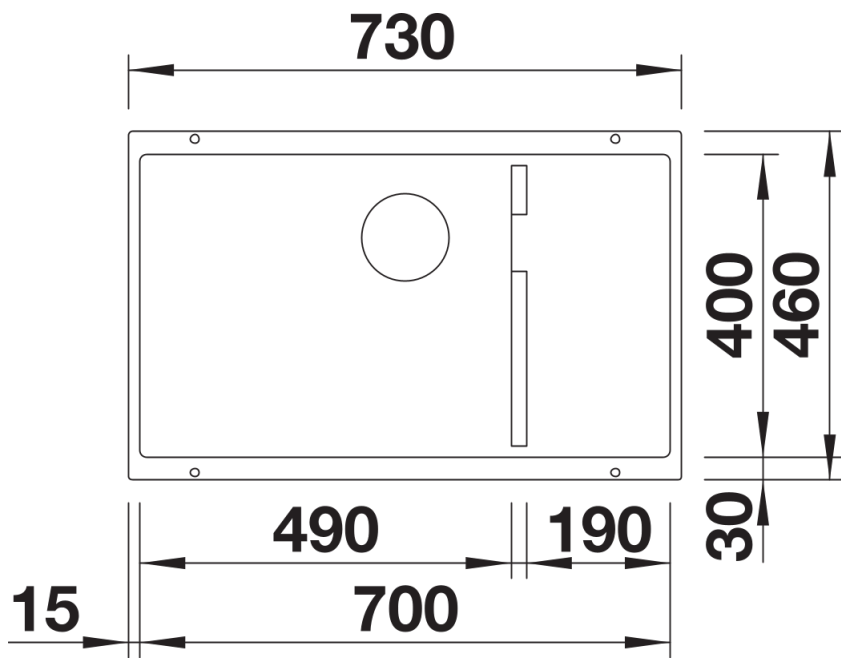

Top view

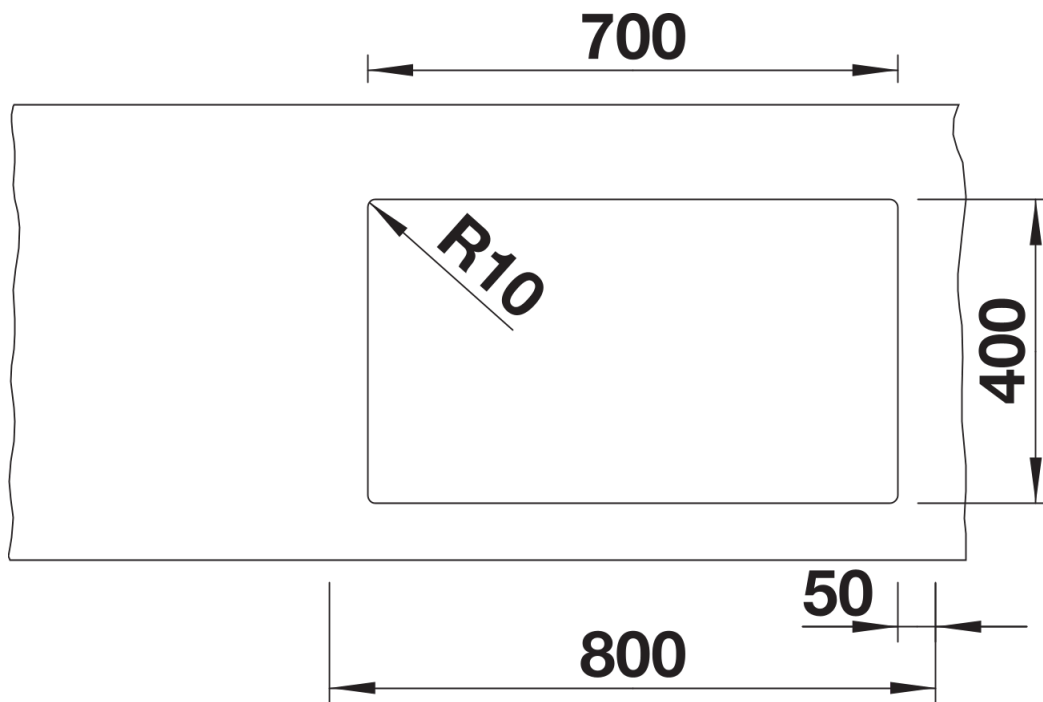

Cut-out

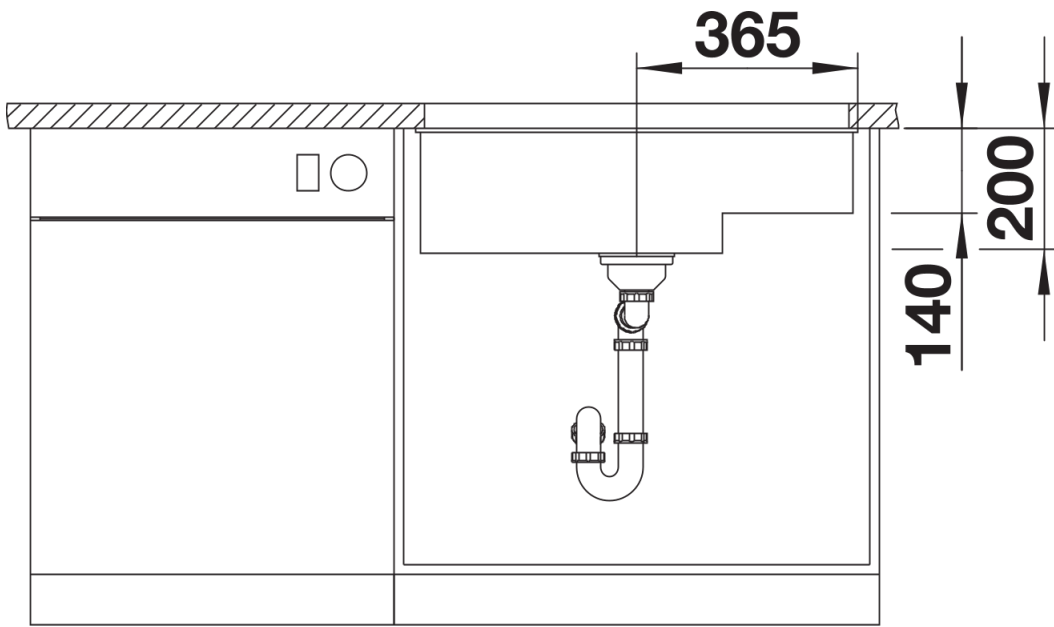

Front view

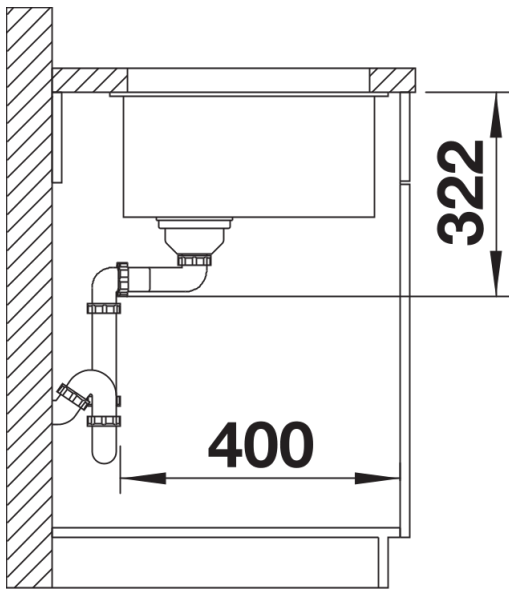

Side view